

МИНОБРНАУКИ РОССИИ
ФИЛИАЛ ФЕДЕРАЛЬНОГО ГОСУДАРСТВЕННОГО БЮДЖЕТНОГО
ОБРАЗОВАТЕЛЬНОГО УЧРЕЖДЕНИЯ ВЫСШЕГО ОБРАЗОВАНИЯ
«БЕЛГОРОДСКИЙ ГОСУДАРСТВЕННЫЙ
ТЕХНОЛОГИЧЕСКИЙ УНИВЕРСИТЕТ им. В.Г.ШУХОВА» В Г.НОВОРОССИЙСКЕ
(НФ БГТУ им. В.Г.Шухова)



УТВЕРЖДАЮ
Директор НФ БГТУ им. В.Г.Шухова
К.Ф.Н. Чистяков И.В.
« 3 » 09 2019 г.

РАБОЧАЯ ПРОГРАММА
дисциплины (модуля)

Электротехника

направление подготовки:
08.03.01 Строительство

профиль подготовки:
08.03.01-06 Теплогазоснабжение и вентиляция

Квалификация
бакалавр

Форма обучения
заочная

Срок обучения
5 лет

Кафедра: Технические дисциплины

Новоросийск -2019

Рабочая программа составлена на основании требований:

▪ Федерального государственного образовательного стандарта высшего образования по направлению подготовки 08.03.01 Строительство, уровень высшего образования - Бакалавриат (утвержден приказом Министерства образования и науки РФ от 12 марта 2015 г. №201)

▪ плана учебного процесса НФ БГТУ им. В.Г. Шухова по направлению подготовки:

08.03.01 Строительство

(шифр и наименование специальности)

Профиль (специализация):

08.03.01-06 Теплогазоснабжение и вентиляция,

(шифр и наименование специализации)

введенного в действие в 2019 году.

Составитель:

к.т.н., с.н.с

ученая степень и звание



подпись

А.В. Фомин

инициалы, фамилия

Рабочая программа обсуждена на заседании кафедры

Технических дисциплин

название кафедры

« 2 » 09 2019 г., протокол № 1

Заведующий кафедрой:

д.т.н., доцент

ученая степень и звание

подпись

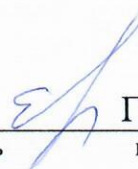

Г.Ю.Ермоленко

инициалы, фамилия

Рабочая программа одобрена научно-методическим советом филиала

« 3 » 09 2019 г., протокол № 1

Председатель:

к.ф.н.

ученая степень и звание



подпись

И.В.Чистяков

инициалы, фамилия

1. ПЛАНИРУЕМЫЕ РЕЗУЛЬТАТЫ ОБУЧЕНИЯ ПО ДИСЦИПЛИНЕ

| Формируемые компетенции | | | Требования к результатам обучения |
|-------------------------|-----------------|--|--|
| № | Код компетенции | Компетенция | |
| Профессиональные | | | |
| 1. | ОПК-1 | способностью использовать основные законы естественнонаучных дисциплин в профессиональной деятельности, применять методы математического анализа и математического (компьютерного) моделирования, теоретического и экспериментального исследования | <p>Знать:</p> <ul style="list-style-type: none"> • основные законы электротехники; • стандартные графические обозначения основных элементов электрических цепей; • знать методы расчетов цепей постоянного и переменного токов, нелинейных цепей, магнитных цепей; • иметь необходимый уровень знаний безопасной работы в электроустановках. <p>Уметь:</p> <ul style="list-style-type: none"> • рассчитывать сложные цепи постоянного и переменного тока, используя различные методы расчета; • составлять схемы замещения сложных электрических цепей; • ставить и решать задачи анализа и расчета электрических и магнитных цепей; • уметь пользоваться в этих расчетах справочными и каталожными данными типового электротехнического оборудования. <p>Владеть:</p> <ul style="list-style-type: none"> • методами анализа и расчета электрических цепей постоянного и переменного тока. |
| 2. | ПК-1 | знанием нормативной базы в области инженерных изысканий, принципов проектирования зданий, сооружений, инженерных систем и оборудования, планировки и застройки населенных мест | <p>В результате освоения дисциплины обучающийся должен</p> <p>Знать: нормативную базу в области инженерных изысканий, принципов проектирования зданий, сооружений, инженерных систем, а также перечень нормативной и законодательной документации, используемой в проектировании электроснабжения.</p> <p>Уметь: применять нормативную базу в области инженерных изысканий, принципов проектирования зданий, сооружений, инженерных систем, а также нормативную и законодательную документацию, используемую в проектировании электроснабжения.</p> <p>Владеть: принципами проектирования сетей электроснабжения</p> |

2. МЕСТО ДИСЦИПЛИНЫ В СТРУКТУРЕ ОБРАЗОВАТЕЛЬНОЙ ПРОГРАММЫ

Содержание дисциплины основывается и является логическим продолжением следующих дисциплин:

| № | Наименование дисциплины (модуля) |
|----|----------------------------------|
| 1. | Математика |
| 2. | Физика |
| 3. | Химия |
| 4 | Теоретическая механика |
| 5 | Сопротивление материалов |
| 6 | Геология и механика грунтов |
| 7 | Основы гидравлики и теплотехники |

Содержание дисциплины служит основой для изучения следующих дисциплин:

| № | Наименование дисциплины (модуля) |
|----|---|
| 1. | Отопление |
| 2. | Вентиляция |
| 3 | Кондиционирование воздуха и холодоснабжение |
| 4 | Теплогенерирующие установки и автономное теплоснабжение зданий |
| 5 | Теплоснабжение |
| 6 | Газоснабжение |
| 7 | Математическое моделирование систем отопления, вентиляции и кондиционирования воздуха |
| 8 | Компьютерное моделирование сетей тепло- и газоснабжения |
| 9 | Основы проектирования и конструирования обеспыливающих систем |
| 10 | Системы теплогазоснабжения предприятий |
| 11 | Тепловоздушный режим зданий |
| 12 | Способы и средства энерго- и ресурсосбережения при тепло- и газоснабжении населенных мест и производств |

3. ОБЪЕМ ДИСЦИПЛИНЫ

Общая трудоемкость дисциплины составляет 3 зачетные единицы, 108 часов.

| Вид учебной работы | Всего часов | Установочная сессия | Семестр №5 |
|--|-------------|---------------------|------------|
| Общая трудоемкость дисциплины, час | 108 | 4 | 104 |
| Контактная работа (аудиторные занятия), в т.ч.: | 6 | 2 | 4 |
| лекции | 2 | 2 | |
| лабораторные | 2 | | 2 |
| практические | 2 | | 2 |
| Самостоятельная работа студентов, в том числе: | 102 | 2 | 100 |
| Курсовой проект | - | | - |
| Курсовая работа | - | | - |
| Расчетно-графическое работа | 18 | | 18 |
| Индивидуальное домашнее задание | - | | - |
| <i>Другие виды самостоятельной работы</i> | 84 | 2 | 82 |
| Форма промежуточной аттестации (зачет, экзамен) | Зачет | | Зачет |

4. СОДЕРЖАНИЕ ДИСЦИПЛИНЫ

4.1. Наименование тем, их содержание и объем

Курс 3 Семестр 5

| № п/п | Наименование раздела (краткое содержание) | Объем на тематический раздел по видам учебной нагрузки, час. | | | | |
|---|---|--|----------------------|----------------------|------------------------|---------------|
| | | Лекции | Практические занятия | Лабораторные занятия | Самостоятельная работа | Компетенции |
| 1 | 2 | 3 | 4 | 5 | 6 | 7 |
| 1. Введение | | | | | | |
| | Цели и задачи дисциплины. Электрическая энергия и ее применение. Электрификация. | | | | 2 | ОПК-1 |
| 2. Электрические цепи постоянного тока | | | | | | |
| | Основные понятия и определения электрических цепей. Топологические понятия электрических цепей. Основные законы электротехники. Расчет линейных электрических цепей постоянного тока. Применение законов Ома, Кирхгофа, Джоуля-Ленца при расчете электрических цепей. Методы расчета электрических цепей. Баланс мощностей электрической цепи. Потенциальная диаграмма. Линия электропередачи постоянного тока. | 0,5 | | 0,5 | 15 | ОПК-1 |
| 3. Электрические цепи однофазного синусоидального тока | | | | | | |
| | Основные понятия о синусоидальном токе. Определение основных синусоидальных величин. Действующие и средние значения синусоидальных величин. Векторные диаграммы. Параметры схем замещения электрических цепей синусоидального тока. Цепи однофазного синусоидального тока, содержащие R, L, C элементы. Закон Ома для действующих значений напряжений и токов. Мощность цепи синусоидального тока. Последовательное и параллельное соединения в цепях синусоидального тока. Символический метод расчета. Резонанс напряжений и токов. | 0,5 | | | 15 | ОПК-1 ПК-1 |
| 4. Трехфазные электрические цепи | | | | | | |
| | Основные понятия и определения. Соединения фаз звездой и треугольником. Соотношения, векторная диаграмма. Мощность трехфазной цепи: мгновенная, активная, реактивная и полная. Методы расчета трехфазных цепей. | | 0,5 | 0,5 | 10 | ОПК-1 |
| 5. Трансформаторы | | | | | | |
| | Назначение, устройство и принцип действия | 0,5 | | | 10 | ОПК-1 |

| | | | | | | |
|---|--|----------|----------|----------|------------|---------------|
| | трансформатора. Коэффициент трансформации. Режимы работы. Схемы замещения и уравнения приведенного трансформатора. Векторная диаграмма. Опыт холостого хода и короткого замыкания. Внешняя характеристика, потери мощности и КПД, $\cos \varphi$. Трехфазный трансформатор. Схемы и группы соединения обмоток трехфазного трансформатора. Параллельная работа трансформаторов. | | | | | |
| 6. Электрические машины постоянного тока (МПТ) | | | | | | |
| | Общие сведения. Устройство и принцип действия МПТ. ЭДС якоря, электромагнитный момент. Реакция якоря. Коммутация. Генераторы постоянного тока. Способы возбуждения. Двигатели постоянного тока с различными способами возбуждения. Пуск двигателя, регулирование частоты вращения. Мощность потерь. | | 0,5 | 0,5 | 10 | ОПК-1 ПК-1 |
| 7. Асинхронные машины | | | | | | |
| | Общие сведения. Устройство и принцип действия асинхронного двигателя. Энергетическая диаграмма и КПД асинхронного двигателя (АД). Вращающий момент. Характеристика АД. Пуск АД, регулирование частоты и направления вращения АД. Асинхронная машина в режиме генератора и электромагнитного тормоза. | | 0,5 | | 15 | ОПК-1 ПК-1 |
| 8. Синхронные машины | | | | | | |
| | Общие сведения. Устройство синхронной машины. Синхронный генератор. Электромагнитная мощность, электромагнитный момент. Параллельная работа синхронной машины с сетью. Синхронный двигатель. Характеристики. Синхронный компенсатор. Реактивный двигатель. | | 0,5 | | 15 | ОПК-1 ПК-1 |
| 9. Вопросы электропривода и электроснабжения | | | | | | |
| | Основные понятия об электроприводе. Режимы работы электродвигателей. Выбор мощности и типа электродвигателя. Типовые схемы автоматического управления электродвигателями. Основные элементы системы электроснабжения. Расчетная мощность системы электроснабжения. Выбор сечения привода. | 0,5 | | 0,5 | 10 | ОПК-1 ПК-1 |
| | ВСЕГО | 2 | 2 | 2 | 102 | |

4.2. Содержание практических (семинарских) занятий

Курс 3 Семестр 5

| № п/п | Наименование раздела дисциплины | Тема практического (семинарского) занятия | К-во часов | К-во часов СРС | Компетенции |
|--------------|---|--|------------|----------------|---------------|
| 1 | 2 | 3 | 4 | 5 | 6 |
| 1. | Электрические цепи постоянного тока | Расчет и анализ электрических цепей постоянного тока. | | 2 | ОПК-1 |
| 2. | Электрические цепи однофазного синусоидального тока | Расчет и анализ электрических цепей однофазного синусоидального тока. | 0,5 | 3 | ОПК-1 |
| 3. | Трехфазные электрические цепи | Расчет трехфазных цепей. | | 3 | ОПК-1 ПК-1 |
| 4. | Трансформаторы | Расчет трансформаторов. | | 3 | ОПК-1 |
| 5. | Электрические машины постоянного тока (МПТ) | Анализ работы двигателя постоянного тока. | 0,5 | 3 | ОПК-1 |
| 6. | Асинхронные машины | Анализ работы асинхронного двигателя. | | 3 | ОПК-1 ПК-1 |
| 7. | Вопросы электропривода и электроснабжения | Выбор мощности электродвигателя. | | 3 | ОПК-1 ПК-1 |
| 8. | Вопросы электропривода и электроснабжения | Расчет мощности строительной площадки. Расчет внутриплощадочных электрических сетей. | 0,5 | 4 | ОПК-1 ПК-1 |
| 9. | Вопросы электропривода и электроснабжения | Расчет контура искусственного заземления. | 0,5 | 4 | ОПК-1 ПК-1 |
| ВСЕГО | | | 2 | 28 | |

4.3. Перечень лабораторных занятий и объем в часах

Курс 3 Семестр 5

| № п/п | Наименование раздела дисциплины | Тема лабораторного занятия | К-во часов | К-во часов СРС | Компетенции |
|--------------|---|---|------------|----------------|---------------|
| 1 | 2 | 3 | 4 | 5 | 6 |
| 1. | Электрические цепи однофазного синусоидального тока | Исследование цепей переменного тока, содержащих последовательное и параллельное соединение R, L, C элементов. | 1 | 14 | ОПК-1 ПК-1 |
| 2. | Трансформаторы | Исследование однофазного трансформатора. | 1 | 14 | ОПК-1 |
| ВСЕГО | | | 2 | 28 | |

5. ФОНД ОЦЕНОЧНЫХ СРЕДСТВ ДЛЯ ПРОВЕДЕНИЯ ТЕКУЩЕГО КОНТРОЛЯ УСПЕВАЕМОСТИ, ПРОМЕЖУТОЧНОЙ АТТЕСТАЦИИ ПО ИТОГАМ ОСВОЕНИЯ ДИСЦИПЛИНЫ

5.1 РЕАЛИЗАЦИЯ КОМПЕТЕНЦИЙ

Компетенция ОПК-1: способностью использовать основные законы естественнонаучных дисциплин в профессиональной деятельности, применять методы математического анализа и математического (компьютерного) моделирования, теоретического и экспериментального исследования.

Данная компетенция формируется следующими дисциплинами.

| № | Наименование дисциплины |
|----|---|
| 1 | Математика |
| 2 | Физика |
| 3 | Химия |
| 4 | Теоретическая механика |
| 5 | Сопроотивление материалов |
| 6 | Геология и механика грунтов |
| 7 | Основы гидравлики и теплотехники |
| 8 | Электротехника |
| 9 | Отопление |
| 10 | Вентиляция |
| 11 | Кондиционирование воздуха и холодоснабжение |
| 12 | Теплогенерирующие установки и автономное теплоснабжение зданий |
| 13 | Теплоснабжение |
| 14 | Газоснабжение |
| 15 | Математическое моделирование систем отопления, вентиляции и кондиционирования воздуха |
| 16 | Компьютерное моделирование сетей тепло- и газоснабжения |
| 17 | Основы проектирования и конструирования обеспыливающих систем |
| 18 | Системы теплогазоснабжения предприятий |
| 19 | Тепловоздушный режим зданий |
| 20 | Способы и средства энерго- и ресурсосбережения при тепло- и газоснабжении населенных мест и производств |

На стадии изучения дисциплины «Электротехника» компетенция ОПК-1 формируется следующими этапами.

| Состав | Знать | Уметь | Владеть |
|---------------------|---|--|--|
| Содержание этапов | Основные законы электротехники; стандартные графические обозначения основных элементов электрических цепей; знать методы расчетов цепей постоянного и переменного токов, нелинейных цепей, магнитных цепей; иметь необходимый уровень знаний безопасной работы в электроустановках. | Рассчитывать сложные цепи постоянного и переменного тока, используя различные методы расчета; составлять схемы замещения сложных электрических цепей; ставить и решать задачи анализа и расчета электрических и магнитных цепей; уметь пользоваться в этих расчетах справочными и каталожными данными типового электротехнического оборудования. | Методами анализа и расчета электрических цепей постоянного и переменного тока. |
| Виды занятий | Лекции, самостоятельная работа. | Лабораторные работы, практические занятия, самостоятельная работа | Лабораторные работы, самостоятельная работа. |
| Средства оценивания | Собеседование. | Лабораторные работы, собеседование в рамках защиты лабораторных работ | Собеседование в рамках защиты лабораторных работ. |

На данной стадии используются следующие показатели и критерии сформированности компетенции.

| Этапы Уровни | Знать | Уметь | Владеть |
|---------------------------|---|--|---|
| Отлично (высокий уровень) | Исчерпывающе, последовательно, чётко и логически стройно излагает основные законы электротехники; стандартные графические обозначения основных элементов электрических цепей; знать методы расчетов цепей постоянного и переменного токов; иметь необходимый уровень знаний безопасной работы в | Верно, и безошибочно рассчитывать сложные цепи постоянного и переменного тока, используя различные методы расчета; составлять схемы замещения сложных электрических цепей; ставить и решать задачи анализа и расчета электрических цепей; уметь пользоваться в этих расчетах справочными и | Уверенно, безошибочно и самостоятельно владеть методами анализа и расчета электрических цепей постоянного и переменного тока. |

| | | | |
|------------------------------|--|---|---|
| | электроустановках. | каталожными данными типового электротехнического оборудования. | |
| Хорошо (базовый уровень) | В целом, уверенно перечислять основные законы электротехники; стандартные графические обозначения основных элементов электрических цепей, знать методы расчетов цепей постоянного и переменного токов; иметь необходимый уровень знаний безопасной работы в электроустановках. | Уверенно рассчитывать сложные цепи постоянного и переменного тока, используя различные методы расчета; составлять схемы замещения сложных электрических цепей; ставить и решать задачи анализа и расчета электрических цепей; уметь пользоваться в этих расчетах справочными и каталожными данными типового электротехнического оборудования. | Владеть методами анализа и расчета электрических цепей постоянного и переменного тока. |
| Удовл-но (пороговый уровень) | Перечислять основные законы электротехники; стандартные графические обозначения основных элементов электрических цепей, знать с ошибками методы расчетов цепей постоянного и переменного токов; иметь необходимый уровень знаний безопасной работы в электроустановках. | Рассчитывать с ошибками сложные цепи постоянного и переменного тока, используя различные методы расчета; составлять схемы замещения сложных электрических цепей; ставить и решать задачи анализа и расчета электрических цепей; уметь пользоваться в этих расчетах справочными и каталожными данными типового электротехнического оборудования. | Владеть с ошибками методами анализа и расчета электрических цепей постоянного и переменного тока. |

Компетенция ПК-1: знанием нормативной базы в области инженерных изысканий, принципов проектирования зданий, сооружений, инженерных систем и оборудования, планировки и застройки населенных мест

Данная компетенция формируется следующими дисциплинами.

| Стадия | Наименования дисциплины |
|--------|-----------------------------|
| 1 | Геология и механика грунтов |
| 2 | Электротехника |

| | |
|----|---|
| 3 | Водоснабжение, водоотведение. Теплогазоснабжение и вентиляция |
| 4 | История строительной отрасли |
| 5 | Техническая термодинамика. Тепломассообмен |
| 6 | Аэрогидродинамика инженерных систем |
| 7 | Насосы, вентиляторы, компрессоры |
| 8 | Теоретические основы создания микроклимата |
| 9 | Отопление |
| 10 | Вентиляция |
| 11 | Кондиционирование воздуха и холодоснабжение |
| 12 | Теплоснабжение |
| 13 | Газоснабжение |
| 14 | Дисциплины по выбору обучающегося |
| 15 | Эксплуатация и наладка систем теплогазоснабжения |
| 16 | Пусконаладочные работы сетей теплогазоснабжения |
| 17 | Оборудование и энергосберегающие технологии систем обеспечения микроклимата |
| 18 | Основы проектирования магистральных газопроводов |
| 19 | Основы проектирования и конструирования обеспыливающих систем |
| 20 | Системы теплогазоснабжения предприятий |
| 21 | Тепловоздушный режим зданий |
| 22 | Способы и средства энерго- и ресурсосбережения при тепло- и газоснабжении населенных мест и производств |

На стадии изучения дисциплины компетенция формируется следующими этапами.

| Состав | Знать | Уметь | Владеть |
|----------------------------------|---|--|--|
| Содержание этапов | Нормативную базу в области инженерных изысканий, принципов проектирования зданий, сооружений, инженерных систем, а также перечень нормативной и законодательной документации, используемой в проектировании электроснабжения. | Применять нормативную базу в области инженерных изысканий, принципов проектирования зданий, сооружений, инженерных систем, а также нормативную и законодательную документацию, используемую в проектировании электроснабжения. | Принципами проектирования сетей электроснабжения |
| Виды занятий | Лекции, самостоятельная работа. | Лабораторные работы, практические занятия, самостоятельная работа | Лабораторные работы, самостоятельная работа. |
| Используемые средства оценивания | Собеседование. | Лабораторные работы, собеседование в рамках защиты лабораторных работ. | Собеседование в рамках защиты лабораторных работ |

На данной стадии используются следующие показатели и критерии сформированности компетенции.

| Этапы освоения Уровни освоения | Знать | Уметь | Владеть |
|--|---|--|---|
| Отлично (высокий уровень) | Студент самостоятельно и уверенно ориентируется в нормативных документах, которыми необходимо руководствоваться при проектировании зданий и сооружений, проектировании электроснабжения. Четко и логически стройно излагает содержание и границы применения данных нормативных документов | Студент умеет самостоятельно и грамотно использовать нормативные документы при выполнении расчетов и проектировании зданий и сооружений, проектировании электроснабжения | Студент самостоятельно и обосновано может определить и подобрать нормативную документацию для проектирования. |
| Хорошо (базовый уровень) | Студент знает основное содержание и границы применения и с помощью преподавателя ориентируется в нормативных документах, которыми необходимо руководствоваться при проектировании зданий и сооружений, проектировании электроснабжения. | Студент может использовать нормативные документы при выполнении расчетов и проектировании зданий и сооружений, проектировании электроснабжения. | Студент может подобрать нормативную документацию для проектирования. |
| Удовлетворительно (пороговый уровень) | Студент с ошибками знает основное содержание и границы применения нормативных документов, которыми необходимо руководствоваться при проектировании зданий и сооружений, проектировании электроснабжения. | Допускает неточности и ошибки при использовании нормативных документов для выполнения расчетов и проектирования. | Студент с дополнительной помощью может подобрать нормативную документацию для проектирования. |

Перечень контрольных вопросов (типовых заданий)

(Приводятся контрольные вопросы и задания для проведения текущего контроля и промежуточной аттестации по итогам освоения дисциплины, а также для контроля самостоятельной работы обучающегося по отдельным разделам дисциплины. Можно привести отдельный перечень для текущего и промежуточного контроля).

| № п/п | Наименование раздела дисциплины | Содержание контрольных вопросов | Компетенции |
|-------|---------------------------------|--|-------------|
| 1. | Введение | 1. Исторический сбор развития представлений об электрических и магнитных явлениях. | ОПК-1 |

| | | | |
|----|---|---|-------------|
| | | 2. Основные понятия для описания процессов в электрических и магнитных цепях | |
| 2. | <i>Электрические цепи постоянного тока</i> | <ol style="list-style-type: none"> 1. Элементы электрических цепей. Активные и пассивные части электрических цепей. 2. Параметры электрических цепей. Линейные и нелинейные цепи. 3. Связи между напряжением и током в основных элементах электрической цепи. 4. Источники э. д. с. и источники тока. 5. Схемы электрических цепей. 6. Топологические понятия схемы электрической цепи. 7. Законы электрических цепей. 8. Методы расчета и анализа электрических цепей постоянного тока. 9. Преобразование соединения треугольником в эквивалентное соединение звездой. 10. Преобразование источников э. д. с. и тока. 11. Метод узловых напряжений. 12. Метод контурных токов. 13. Метод эквивалентного генератора. 14. Баланс мощностей в сложной цепи. | ОПК-1 |
| 3. | <i>Электрические цепи однофазного синусоидального тока</i> | <ol style="list-style-type: none"> 1. Синусоидальные э. д. с., напряжения и токи. Источники синусоидальных э. д. с. и токов. 2. Действующие и средние значения периодических э. д. с., напряжений и токов с помощью вращающихся векторов. Векторные диаграммы. 3. Установившийся режим в цепи с последовательным соединением участков R, L, C. 4. Активная, реактивная и полная мощности. 5. Символический метод. 6. Комплексные сопротивления и проводимость. 7. Выражение законов Ома и Кирхгофа в комплексной форме. 8. Расчет мощности по комплексным напряжению и току. 9. Расчет при последовательном соединении участков цепи. 10. Расчет при параллельном соединении участков цепи. 11. Расчет при смешанном соединении участков цепи. 12. Понятие о резонансе и частотных характеристиках в электрических цепях. | ОПК-1, ПК-1 |
| 4. | <i>Трехфазные цепи</i> | <ol style="list-style-type: none"> 1. Получение вращающегося магнитного поля в 3-х фазной цепи. 2. В чем состоит преимущество трехфазной системы перед однофазной? | ОПК-1 |

| | | | |
|----|-----------------------|--|-------------|
| | | <p>3. Понятие о трехпроводной и четырехпроводной трехфазной цепи.</p> <p>4. Из каких элементов состоит трехфазная цепь?</p> <p>5. Способы изображения (представления) трехфазной симметричной системы э. д. с. (графиком, тригонометрическими выражениями, вращающимися векторами).</p> <p>6. Способы соединений фаз трехфазного генератора.</p> <p>7. Понятие о фазных, линейных напряжениях в трехфазных цепях, соотношение между ними.</p> <p>8. Как определяется активная, реактивная, полная мощности в трехфазных цепях?</p> <p>9. В каких случаях трехфазную нагрузку соединяют треугольником, а в каких – звездой?</p> <p>10. Какую функцию выполняет нейтральный провод в трехфазной цепи, когда его не используют?</p> <p>11. Понятие о фазных и линейных токах в цепях, соединенных треугольником, их соотношение при симметричной нагрузке.</p> <p>12. Способы измерения активной мощности в трехфазных цепях.</p> | |
| 5. | Трансформаторы | <p>1. Назначение трансформатора.</p> <p>2. Разновидности трансформаторов, в их условные обозначения и области применения.</p> <p>3. Устройство и принцип действия силового однофазного трансформатора.</p> <p>4. Как определяется коэффициент трансформации трансформатора?</p> <p>5. По каким формулам определяется эдс первичной и вторичной обмоток трансформатора?</p> <p>6. Какие потери энергии имеют место при работе трансформатора?</p> <p>7. Как определяется КПД трансформатора?</p> <p>8. Как определяется коэффициент загрузки трансформатора?</p> <p>9. Трехфазный трансформатор, группы соединения его обмоток.</p> <p>10. Какие условия необходимо выполнять при включение трансформаторов на параллельную работу?</p> <p>11. Измерительные трансформаторы, их назначение, условные обозначения, схемы включения, особенности.</p> <p>12. Автотрансформаторы, их устройство, применение, особенности.</p> | ОПК-1 |
| 6. | Электрические | <p>1. Назначения, области применения,</p> | ОПК-1, ПК-1 |

| | | | |
|----|--------------------------------|--|-------------|
| | машины постоянного тока | <p>устройство машин постоянного тока.</p> <p>2. Принцип действия машин постоянного тока в режиме генератора и двигателя.</p> <p>3. Как определяется эдс машины постоянного тока?</p> <p>4. Способы возбуждения машин постоянного тока.</p> <p>5. Привести основные характеристики генератора постоянного тока различного способа возбуждения.</p> <p>6. Каковы особенности пуска двигателей постоянного тока?</p> <p>7. Способы регулирования скорости вращения двигателей постоянного тока?</p> <p>8. Способы торможения двигателей постоянного тока?</p> <p>9. Как влияет способ возбуждения на свойства и характеристики двигателя постоянного тока?</p> <p>10. Привести уравнение механической характеристики двигателя постоянного тока.</p> <p>11. В чем заключается сущность обратимости машин постоянного тока?</p> <p>12. Приведите графики механической характеристики двигателя постоянного тока с разным способом возбуждения.</p> | |
| 7. | Асинхронные машины | <p>1. Особенности работы, области применения асинхронных машин.</p> <p>2. Устройство трехфазного асинхронного двигателя, его разновидности и принцип работы.</p> <p>3. Условные обозначения асинхронного двигателя.</p> <p>4. Получение вращающегося магнитного поля в асинхронном двигателе.</p> <p>5. Что такое скольжение?</p> <p>6. Соотношение между скоростью вращения ротора и магнитного поля.</p> <p>7. От каких величин зависит вращающий момент асинхронного двигателя?</p> <p>8. Способы пуска асинхронного двигателя.</p> <p>9. Способы регулирования скорости вращения асинхронного двигателя.</p> <p>10. Способы торможения асинхронного двигателя.</p> <p>11. Приведите упрощенное уравнение механической характеристики трехфазного асинхронного двигателя.</p> <p>12. Изобразите график механической характеристики асинхронного двигателя.</p> | ОПК-1, ПК-1 |
| 8. | Синхронные машины | <p>1. Устройство синхронной машины, области применения.</p> | ОПК-1, ПК-1 |

| | | | |
|----|--|--|-------------|
| | | 2. Принцип работы синхронной машины в режиме генераторы. 3. Привести основные характеристики синхронного генератора (холостого хода, внешнюю, регулировочную). 4. Перечислите условия и порядок включения синхронного генератора на параллельную работу с сетью. 5. Принцип работы синхронной машины в режиме двигателя. 6. Как осуществляется пуск синхронных двигателей? 7. Начертите механическую, угловую и V – образную характеристики синхронного двигателя. 8. Приведите сравнение синхронных и асинхронных двигателей. 9. Назначение синхронного компенсатора. 10. Понятие о синхронных двигателях малой мощности. | |
| 9. | Вопросы электропривода и электроснабжения | 1. Понятие об электроприводе. 2. Режимы работы электродвигателя. 3. График нагрузки. 4. Выбор мощности электродвигателя. 5. Нагрев и охлаждение электродвигателей. 6. Источники электроэнергии. 7. Передача и распределение электроэнергии. 8. Схемы электрических сетей. 9. Расчет электрических нагрузок. 10. Выбор сечения кабеля. 11. Защитное заземление. | ОПК-1, ПК-1 |

5.2. Перечень тем курсовых проектов, курсовых работ, их краткое содержание и объем

Учебным планом не предусмотрено

5.3. Перечень индивидуальных домашних заданий, расчетно-графических работ

Учебным планом предусмотрено расчетно-графическая работа с объемом самостоятельной работы студента (СРС) – 18 ч.

Задача 1. Для заданной электрической цепи (рис.1) по заданным значения сопротивления, источников ЭДС и источников тока выполнить:

1. составить системы уравнений, необходимых для определения токов электрической цепи по законам Кирхгофа;
2. методом контурных токов, найти токи во всех ветвях электрической цепи;
3. проверить правильность решения, применив метод узловых потенциалов;
4. определить показания амперметров, используя метод эквивалентного генератора;

5. определить показания вольтметра и составить баланс мощностей для заданной системы;
6. для внешнего контура построить в масштабе потенциальную диаграмму.



Рис. 1 Схема электрической цепи

Задача 2. Для электрической цепи, схема которой изображена на рисунке, определить напряжения на элементах схемы, ток, активную, реактивную и полную мощности. Построить в масштабе векторную диаграмму напряжений.

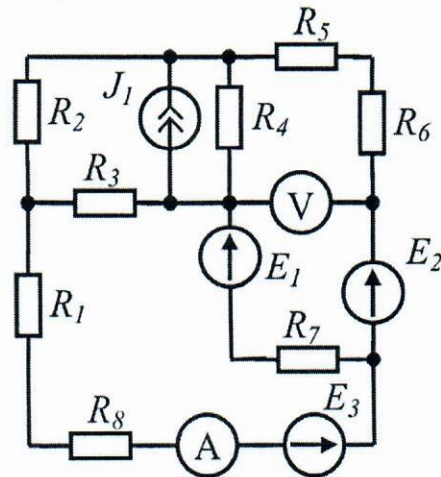

Рис. 2 Схема электрической цепи

Задача 3. Для электрической цепи, схема которой изображена на рисунке, по заданным параметрам элементов и линейному напряжению, определить фазные и линейные токи, ток в нейтральном проводе, активную, реактивную и полную мощности всей цепи и каждой фазы отдельно. Определить показания ваттметров. Построить векторную диаграмму токов и напряжений на комплексной плоскости.

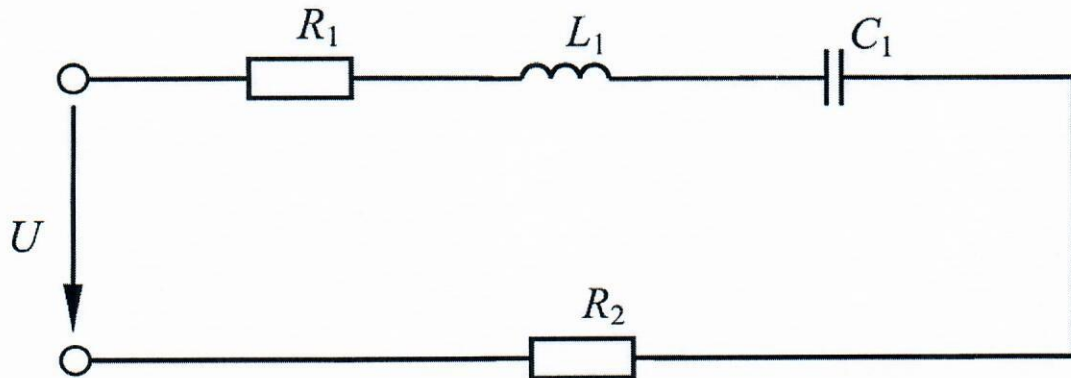

Рис. 3. Схема трехфазной электрической цепи, соединенной звездой с нейтральным проводом

Задача 4. Для трехфазного трансформатора, параметры которого приведены в таблицы 4.1 определить коэффициент мощности холостого хода, сопротивление первичной и вторичной обмоток трансформатора R_1 , $X_{\sigma 1}$, R_2 и $X_{\sigma 2}$; сопротивления намагничивающей цепи схемы замещения трансформатора Z_0 , R_0 и X_0 , угол магнитных потерь δ . Построить внешнюю характеристику и зависимость коэффициента полезного действия от нагрузки для $\cos \varphi_2 = 0,8$. Начертить T-образную схему замещения трансформатора.

Задача 5. Трехфазный асинхронный двигатель с короткозамкнутым ротором подключен к трехфазной сети с напряжением равным номинальному напряжению двигателя. Момент сопротивления на валу двигателя равен номинальному вращающему моменту двигателя. Определить:

- 1) потребляемую мощность;
- 2) номинальный, пусковой и максимальный (критический) вращающие моменты;
- 3) номинальный и пусковой токи;
- 4) номинальное и критическое скольжения;
- 5) минимально допустимое напряжение на зажимах двигателя, при котором возможен пуск двигателя с нагрузкой 80% от номинального значения;
- 6) построить механические характеристики $M=f(s)$ и $n=f(M)$.

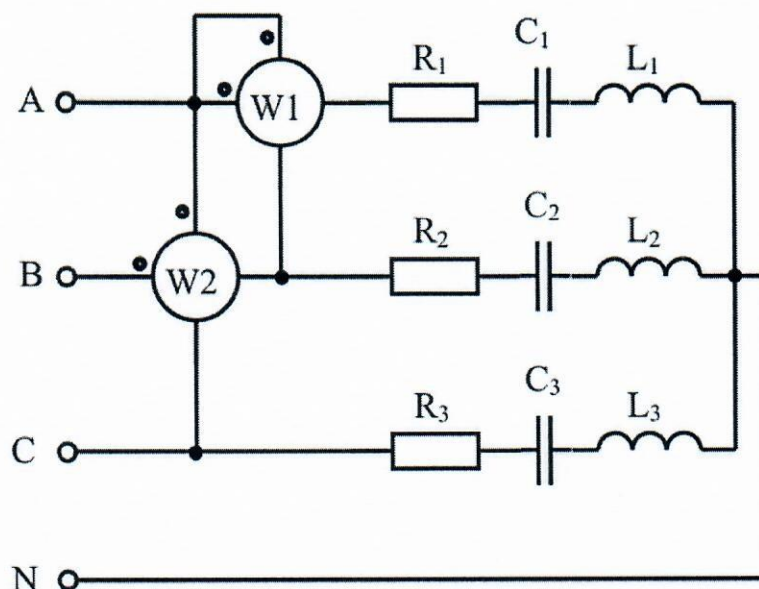
Критерии оценивания устных ответов

Ответ оценивается отметкой «5» (отлично), если студент:

- дал развернутый, глубокий ответ по теме с примерами из электротехнической науки и практики, студент полностью владеет информацией, полно отвечает на вопросы;

Ответ оценивается отметкой «4» (хорошо), если:

- ответ достаточный по объему, с примерами из электротехнической науки и практики, студент отвечает на большинство вопросов, допускает

некоторые неточности, устранимые после наводящих вопросов преподавателя;

Отметка «3» (удовлетворительно) ставится в следующих случаях:

- ответ достаточный по объему; недостаточное количество примеров из электротехнической науки и практики, студент дает неполные и/или неточные ответы на вопросы;

Отметка «2» (неудовлетворительно) ставится в следующих случаях:

- ответ краткий, ответы на вопросы поверхностные и не по существу.

Критерии оценивания письменных ответов

«Отлично» - верно даны ответы на все вопросы.

«Хорошо» - верно даны ответы на все вопросы, допущены некоторые неточности.

«Удовлетворительно» - большая часть ответов верна, допущены некоторые недочеты и не более одной грубой ошибки.

«Неудовлетворительно» - половина и более ответов неправильна.

Критерии оценивания лабораторных работ

«отлично» - глубокое знание теоретического материала, оформление работы в соответствии с требованиями методики, самостоятельность суждений, правильность расчетов и выводов;

«хорошо» - знание теоретического материала, оформление работы в соответствии с требованиями методики, правильность расчетов и выводов;

«удовлетворительно» - оформление работы в соответствии с требованиями методики, недочеты в расчетах и выводах;

«неудовлетворительно» - работа оформлена неграмотно, ошибки в расчетах и выводах.

Тесты к промежуточной аттестации студентов

ОПК-1

1. Амплитуда тока $i = 4 \sin(100t + \pi)$ А равна...

- а) 100 рад/с;
- б) π рад/с;
- в) 4 А;
- г) $4\sqrt{2}$ А.

2. Векторной диаграмме соответствует схема...

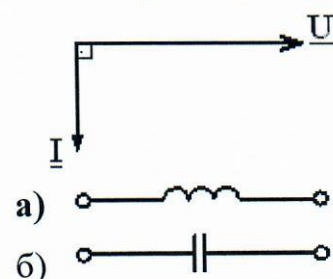

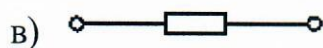

3. величиной, представляющей силу тока, является...

- а) 127 В;
- б) 10 А;**
- в) 0,02 См;
- г) 100 ВА.

4. Верным является утверждение, что магнитные потери в магнитопроводе...

- а) возникают только при переменном магнитном потоке;**
- б) обусловлены только вихревыми токами;
- в) обусловлены только гистерезисом;
- г) не зависят от частоты перемагничивания.

5. ветвью называют участок электрической цепи с одним и тем же значением...

- а) напряжения на всех элементах участка;
- б) проводимости всех элементов участка;
- в) мощности у всех элементов участка;
- г) тока во всех элементах участка.**

6. В трехфазной сети напряжение между двумя линейными проводами называется...

- а) фазным;
- б) среднеквадратичным;
- в) средним;
- г) линейным.**

7. В трехфазной сети напряжение между линейным и нейтральным проводами называется:

- а) линейным;
- б) фазным;**
- в) среднеквадратичным;
- г) средним.

8. Выражение для второго закона Кирхгофа имеет вид...

- а) $\sum RI = \sum E$;**
- б) $\sum I = 0$;
- в) $\sum RI^2 = \sum EI$;

г) $U = RI$.

9. Выражение для падения напряжения на данном участке будет иметь вид...

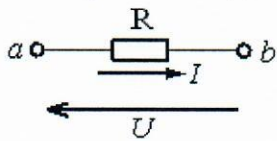

- а) $U = \frac{I}{R}$;
- б) $U = RI$;
- в) $U = -RI$;**
- г) $U = RI^2$.

10. Единицей измерения мощности источника тока является...

- а) ампер;
- б) вольт;
- в) ватт;**
- г) джоуль.

11. Единицей измерения магнитодвижущей силы F является...

- а) А;**
- б) Вб;
- в) А/м;
- г) Гн/м.

12. Если значения параметров элементов цепи резко изменяются с изменением тока, то такие элементы называются...

- а) нелинейными;**
- б) реактивными;
- в) активными;
- г) линейными.

13. Если измеренное вольтметром напряжение $V = 30$ В, то показание амперметра равно...

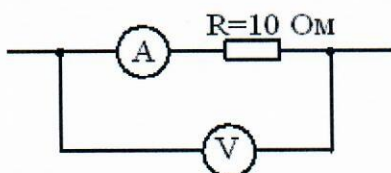

- а) 0,3 А;
- б) 30 А;
- в) 300 А;
- г) 3 А.**

14. Если $f = 50$ Гц, то угловая частота ω равна...

- а) 377 рад/с;
- б) 314 рад/с;**
- в) 628 рад/с;
- г) 100 рад/с.

15. Если $E_1 > E_2$, то источники электроэнергии работают...

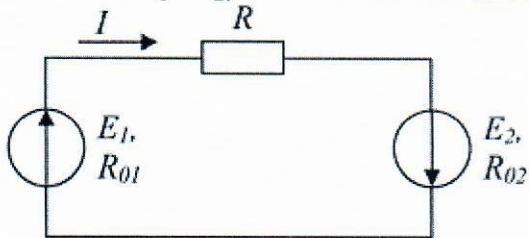

- а) оба в генераторном режиме;**
- б) E_1 – в режиме потребителя, а E_2 – в режиме генератора;
- в) оба в режиме потребителя;
- г) E_1 – в режиме генератора, а E_2 – в режиме потребителя.

16. Если угловая частота $\omega = 377$ рад/с, индуктивность $L = 0,1$ Гн, то индуктивное сопротивление X_L равно...

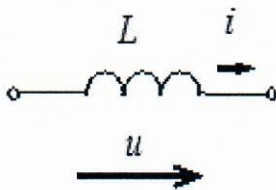

- а) 0,027 Ом;
- б) 37,7 Ом;**
- в) 0,1 Ом;
- г) 377 Ом.

ОПК-2

1. Если известна величина напряженности магнитного поля H и длина средней силовой линии L приведенной магнитной цепи с постоянным поперечным сечением S , то ток I в обмотке с числом витков w равен...

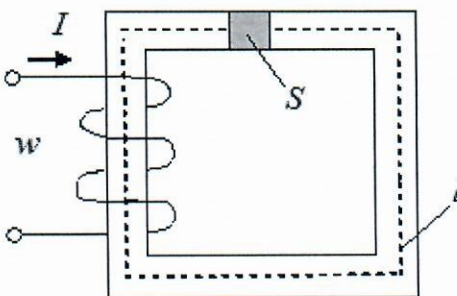

- а) $H\ell w$;
- б) $H/(\ell w)$;
- в) $H\ell / w$;**
- г) $H\ell / S$.

2. Комплексное сопротивление Z приведенной цепи равно...

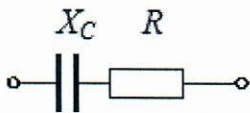

- а) $R + jX_C$;
- б) $R(jX_C) / (R + jX_C)$;
- в) $R - jX_C$;**
- г) $R^2 + X_C^2$.

3. Магнитопроводы трансформаторов изготавливают из отдельных стальных пластин для...

- а) уменьшения потерь на гистерезис;
- б) уменьшения потерь в обмотках;
- в) удобства сборки;
- г) уменьшения потерь на вихревые токи.**

4. Магнитной индукцией B является величина...

- а) 3 мВб;
- б) 400 А/м;
- в) $4\pi \cdot 10^{-7}$ Гн/м;
- г) 1,2 Тл.**

5. Механической характеристикой асинхронного двигателя называется зависимость...

- а) $n_2 = f(M)$;**
- б) $M = f(P_2)$;
- в) $\eta = f(P_2)$;
- г) $n_2 = f(P_2)$.

6. Нагрузка с одинаковыми комплексными сопротивлениями фаз называется...

- а) однородной;
- б) несимметричной;
- в) симметричной;**
- г) усредненной.

7. Начальная фаза заданного графически напряжения равна _____ рад.

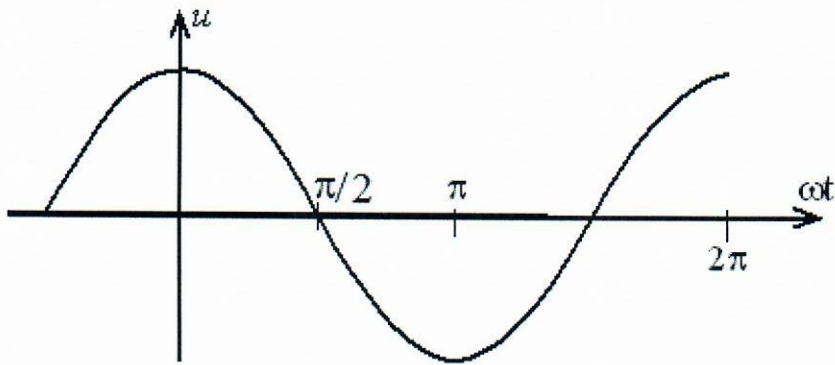

- а) $\pi / 2$;
- б) $-\pi / 2$;
- в) 0;
- г) $\pi / 4$.

8. Начальная фаза тока при напряжении $u = 141 \sin(314t + \pi / 6)$ В равна...

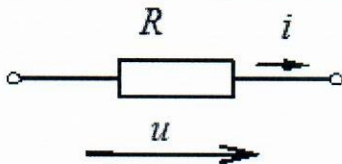

- а) $+ 5\pi / 6$ рад;
- б) $+\pi / 6$ рад;
- в) $-\pi / 6$ рад;
- г) 0 рад.

9. На рисунке приведено условно-графическое изображение...



- а) полевого транзистора;
- б) **биполярного транзистора;**
- в) триодного транзистора;
- г) диодного транзистора.

10. Первый закон Кирхгофа формулируется следующим образом:

- а) арифметическая сумма напряжений всех участков замкнутого контура равна нулю;
- б) алгебраическая сумма токов ветвей, сходящихся в узле, равна нулю;
- в) **алгебраическая сумма токов ветвей, сходящихся в узле, равна нулю;**
- г) арифметическая сумма токов ветвей, сходящихся в узле, равна нулю.

11. Соединение резисторов $R_1, R_2, R_3, R_4, R_5...$

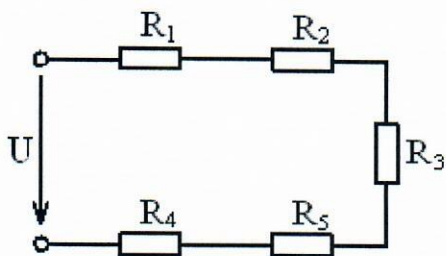

- а) параллельное;
- б) смешанное;
- в) треугольником;
- г) **последовательное.**

12. Ток i_C в емкостном элементе...

- а) **опережает напряжение u_C по фазе на угол $\pi / 2$ рад;**
- б) отстает от напряжения u_C по фазе на угол $\pi / 2$ рад;
- в) совпадает с напряжением u_C по фазе;
- г) находится в противофазе с напряжением u_C .

13. Уравнение по первому закону Кирхгофа будет иметь вид...

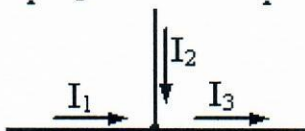

- а) **$I_1 + I_2 - I_3 = 0$;**
- б) $I_1 - I_2 - I_3 = 0$;
- в) $I_1 + I_2 + I_3 = 0$;
- г) $-I_1 + I_2 - I_3 = 0$.

14. Цифрой 1 на рисунке обозначена...

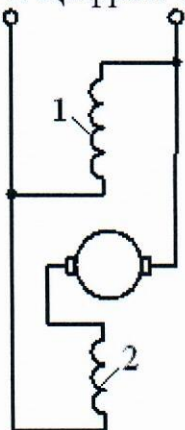

- а) последовательная обмотка возбуждения;
- б) **параллельная обмотка возбуждения;**
- в) обмотка якоря;
- г) независимая обмотка возбуждения.

15. Эквивалентное сопротивление цепи относительно источника ЭДС составляет:

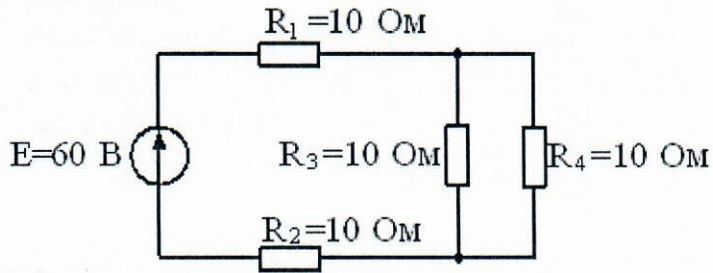

- а) 10 Ом;
- б) 40 Ом;
- в) 15 Ом;
- г) **25 Ом.**

16. Электротехническая сталь относится к _____ материалам.

- а) диамагнитным;
- б) парамагнитным;
- в) **магнито-мягким ферромагнитным;**
- г) магнито-твердым ферромагнитным.

Критерии оценки результатов тестирования

| Оценка (стандартная) | Оценка (в баллах) |
|-----------------------|-------------------|
| «отлично» | 85-100 |
| «хорошо» | 69-84 |
| «удовлетворительно» | 50-68 |
| «неудовлетворительно» | Менее 50 |

6. ОСНОВНАЯ И ДОПОЛНИТЕЛЬНАЯ ЛИТЕРАТУРА

6.1. Перечень основной литературы

1. Касаткин А. С. Электротехника: учебник / А. С. Касаткин, М. В. Немцов. - 6-е изд., перераб. - Москва : Высшая школа, 2000. - 542 с. : ил. - ISBN 5-06-003595-6 (в пер.)

2. Иванов, И. И. Электротехника и основы электроники : учебник / И. И. Иванов, Г. И. Соловьев, В. Я. Фролов. — 10-е изд., стер. — Санкт-Петербург : Лань, 2019. — 736 с. — ISBN 978-5-8114-0523-7. — Текст : электронный // Лань : электронно-библиотечная система. — URL: <https://e.lanbook.com/book/112073>. — Режим доступа: для авториз. пользователей.

3. Электротехника и электроника: учебник / В. В. Кононенко [и др.] ; под ред. В. В. Кононенко. - Ростов н/Д : "Феникс", 2007. - 752 с. - ISBN 5-222-04553-6

4. Методические рекомендации по самостоятельной работе студента по дисциплине «Электротехника». Направление 08.03.01 строительство, профиль «Теплогазоснабжение и вентиляция». Составитель Фомин А. В. 2019 г. Режим доступа www.bgtu-nvrsk.ru- вход в личный кабинет по паролю.

5. Методические рекомендации к лабораторным работам студентов по дисциплине «Электротехника». Направление 08.03.01 строительство, профиль «Теплогазоснабжение и вентиляция». Составитель Фомин А. В. 2019 г. Режим доступа www.bgtu-nvrsk.ru- вход в личный кабинет по паролю.

6. Методические рекомендации к практическим работам студентов по дисциплине «Электротехника». Направление 08.03.01 строительство, профиль «Теплогазоснабжение и вентиляция». Составитель Фомин А. В. 2019 г. Режим доступа www.bgtu-nvrsk.ru- вход в личный кабинет по паролю.

6.2. Перечень дополнительной литературы

1. Белоусов А.В. Электротехника и электроника: учебное пособие для студентов неэлектротехнических направлений / А.В. Белоусов, Ю.В. Скурятин; БГТУ им. В.Г. Шухова. – Белгород: Изд-во БГТУ им. В.Г. Шухова, 2015. – 184 с. – Режим доступа: <https://elib.bstu.ru/Reader/Book/2015070614435043000000658001> ЭБС БГТУ = — URL: <http://www.iprbookshop.ru/66690.html>. — Режим доступа: для авторизир. Пользователей

2. Козлова, И. С. Электротехника : учебное пособие / И. С. Козлова. — 2-е изд. — Саратов : Научная книга, 2019. — 159 с. — ISBN 978-5-9758-1824-9. — Текст : электронный // Электронно-библиотечная система IPR BOOKS : [сайт]. — URL: <http://www.iprbookshop.ru/81070.html> — Режим доступа: для авторизир. пользователей

3. Лихачев, В.Л. Электротехника. Справочник / В.Л. Лихачев. – Москва : СОЛОН-ПРЕСС, 2010. – Т. 1. – 553 с. – (Ремонт, выпуск 55). – Режим доступа: по подписке. – URL: <http://biblioclub.ru/index.php?page=book&id=117574>. – ISBN 5-93455-120-5. – Текст : электронный.— Режим доступа: для авторизир. пользователей.

4. Общая электротехника и электроника: метод. указания к выполнению лаб. работ для студентов электр. и неэлектр. специальностей / БГТУ им. В. Г. Шухова, каф. электроэнергетики; сост.: Д. А. Прасол, И. А. Щербинин, М. Ю. Михайлова. – Белгород: Изд-во БГТУ им. В. Г. Шухова, 2012. – 50 с. – Режим доступа: <https://elib.bstu.ru/Reader/Book/2013040917323125155800008838> ЭБС БГТУ

6.3. Перечень интернет ресурсов

1. Сайт научно-технической библиотеки БГТУ им. В.Г. Шухова. [Электронный ресурс]: – Режим доступа: <http://ntb.bstu.ru>
2. Сайт электронно-библиотечной системы «IPRbooks»: Электронный ресурс]: – Режим доступа: – <http://www.iprbookshop.ru/>
3. Сайт электронно-библиотечной системы «Университетская библиотека». [Электронный ресурс]: – Режим доступа: <https://biblioclub.ru/>
4. Сайт электронно-библиотечной системы «Лань». [Электронный ресурс]: – Режим доступа: <https://e.lanbook.com/>
5. Сайт российского фонда фундаментальных исследований. [Электронный ресурс]: – Режим доступа: <http://www.rffi.ru/>

7. МАТЕРИАЛЬНО-ТЕХНИЧЕСКОЕ И ИНФОРМАЦИОННОЕ ОБЕСПЕЧЕНИЕ

| Наименование помещений | Оснащенность помещений | Перечень лицензионного программного обеспечения |
|--|--|---|
| <p>212 учебная аудитория для проведения лекционных и практических занятий, групповых и индивидуальных консультаций, текущего контроля и промежуточной аттестации</p> | <p>1) Специализированная мебель; 2) Персональные компьютеры - 1 шт., подключенные к сети «Интернет» с обеспечением доступа в электронную информационно-образовательную среду филиала; 3) Мультимедийное оборудование; 4) Кондиционер: 1 шт. 5) Установка для исследования цепей переменного тока, 6) Установка для исследования цепей с последовательным и параллельным соединением RC и RL цепей, 7) Установка для исследования колебательного контура.</p> | <p>Microsoft Windows 7 Профессиональная, Microsoft Office Professional 2007; Яндекс-браузер – свободно распространяемое ПО согласно условиям лицензионного соглашения; Adobe Reader – свободно распространяемое ПО согласно условиям лицензионного соглашения, Doctor Web Security Space 12 (антивирус)</p> |

ПРИЛОЖЕНИЯ

МЕТОДИЧЕСКИЕ РЕКОМЕНДАЦИИ ПО ОРГАНИЗАЦИИ ИЗУЧЕНИЯ ДИСЦИПЛИНЫ

Для качественного освоения студентами изучаемой дисциплины преподавателю в своей работе необходимо руководствоваться основными нормативными документами, действующими в данной отрасли, использовать современные научные и технические разработки. Необходимые источники (материал) можно найти в электронных изданиях, в Интернет-ресурсах, а также в периодических изданиях, таких как, например, журналы «Энергетик», «Электричество», «Электротехника», в сборниках научных трудов и т.д.

Кроме того, для облегчения освоения курса дисциплины студентами, преподавателю следует самостоятельно разрабатывать различные методички, инструкции и руководства для выполнения лабораторных и практических работ.

Также необходимо постоянно работать над повышением своего профессионального уровня путем самообразования или на курсах повышения квалификации.

Для полного освоения изучаемой дисциплины и успешной сдачи студентами экзамена, необходимо:

- постоянно посещать все лекционные и практические занятия;
- аккуратно вести конспекты теоретического материала;
- внимательно изучать рекомендуемую учебную и научно-техническую литературу;
- своевременно выполнять практические, контрольные, лабораторные и иные задания преподавателя;
- серьёзно и вдумчиво относиться к подготовке и сдаче зачёта.